

Руководство по эксплуатации.

1. Общие сведения.

Тележки платформенные серии ТБФ и ТБФ-Б предназначены для перевозки мелкогабаритных и среднегабаритных насыпучих грузов на небольшие расстояния.

Тележки, в зависимости от модели, поставляются с колесами из литой резины двух размеров: 100 мм и 160 мм. В качестве настила используется транспортная ламинированная фанера толщиной 15 или 18 мм. Тележки серии ТПФ-Б имеют съемные борта высотой 100 мм.

2. Комплект поставки.

1. Платформа

Наименование	Количество	Изображение
Платформа 500x800 (фанера 15 мм) Платформа 600x900 (фанера 15 мм) Платформа 700x1250 (фанера 18 мм)	1	

2. Ручка

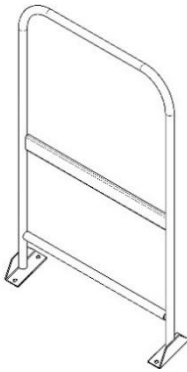
Наименование	Количество	Изображение
Ручка 495 мм Ручка 595 мм Ручка 695 мм	1	

3. Борт

Наименование	Количество	Изображение
Борт 690 мм Борт 790 мм Борт 1100 мм	2	

4. Борт

Наименование	Количество	Изображение
Борт 435 мм Борт 535 мм Борт 615 мм	1	



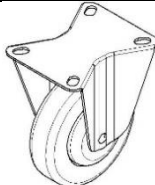







5. Колесо неповоротное

Наименование	Количество	Изображение
Колесо 100 мм Колесо 160 мм	2	

6. Колесо поворотное

Наименование	Количество	Изображение
Колесо 100 мм Колесо 160 мм	2	

7. Крепеж

Тележка без бортов		
Наименование	Количество	Изображение
Болт М8х25 din 603 (для платформы 15 мм) Болт М8х30 din 603 (для платформы 18 мм)	12	
Болт М8х30 din 933 (для платформы 15 мм) Болт М8х35 din 933 (для платформы 18 мм)	4	
Шайба М8 din 125	20	
Шайба М8 din 127	16	
Гайка М8 din 934	16	
Тележка с бортами		
Болт М8х25 din 603 (для платформы 15 мм) Болт М8х30 din 603 (для платформы 18 мм)	8	
Болт М8х30 din 933 (для платформы 15 мм) Болт М8х35 din 933 (для платформы 18 мм)	2	
Шайба М8 din 125		
Шайба М8 din 127	18	
Гайка М8 din 934	18	

3. Инструкция по сборке.

Для сборки потребуется комбинированный ключ на 13 или трехточечный ключ с торцевой головкой на 13. Сборку удобнее производить на столе или верстаке.

Сборка тележки без бортов.

1. Установка передних неповоротных колес.

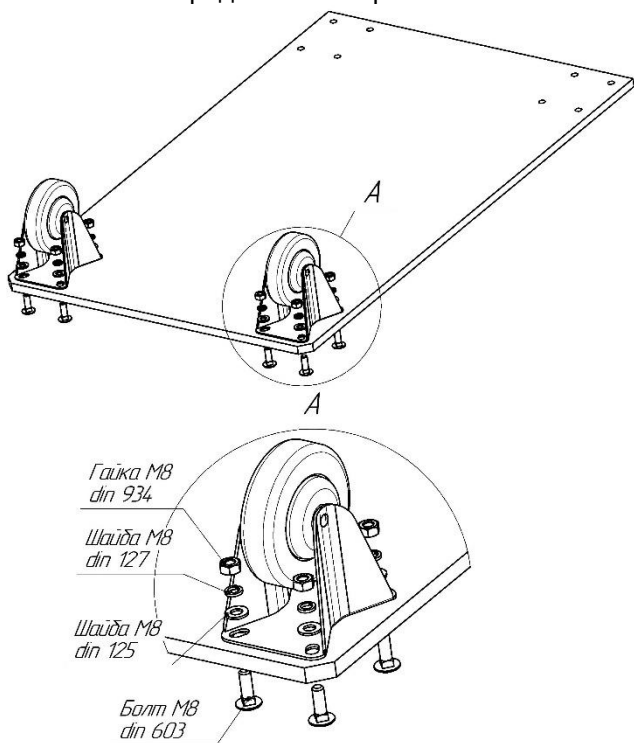

2. Установка задних поворотных колес.

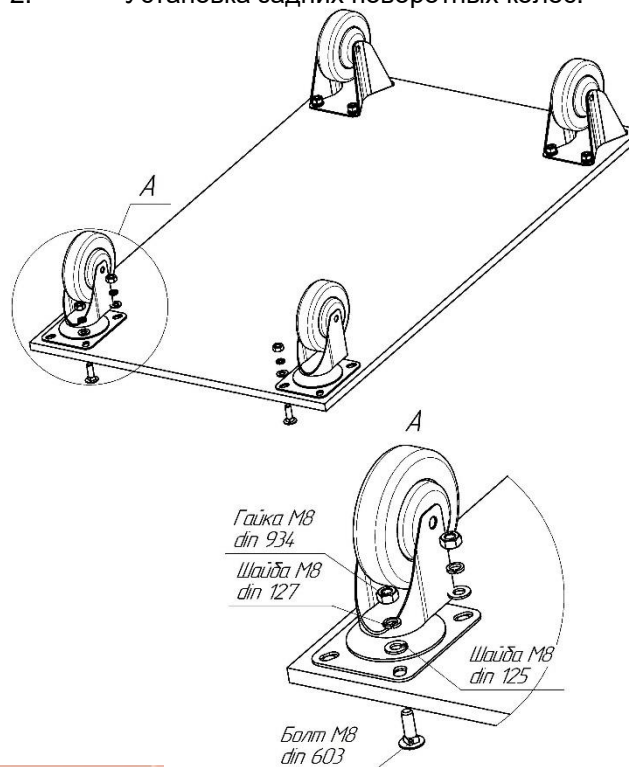

3. Установка ручки.

SCAFF.RU

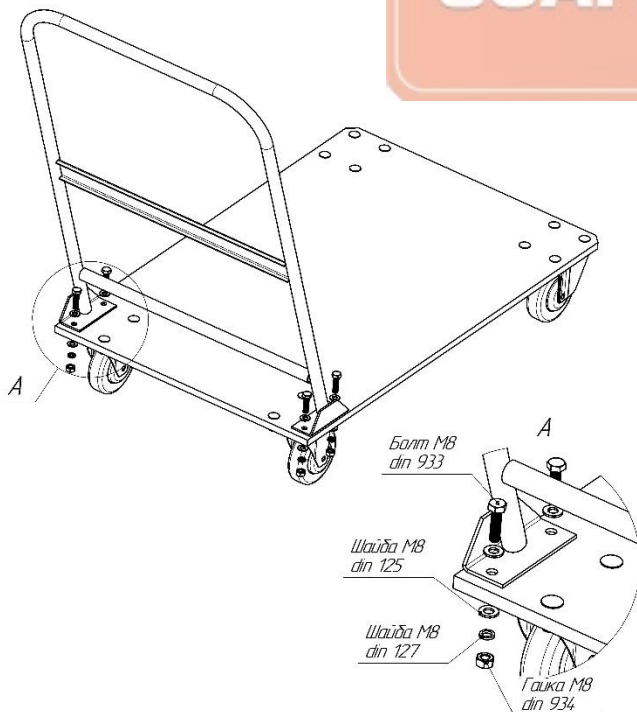

Сборка тележки с бортами.

1. Установка передних неповоротных колес.

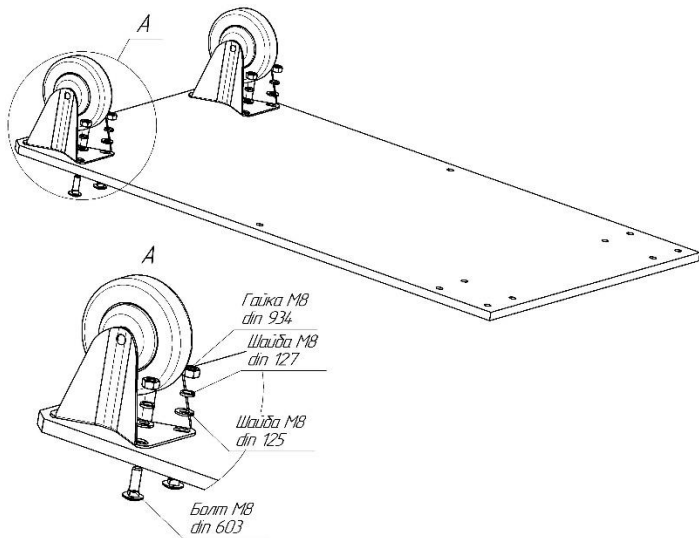

3. Установка ручки.

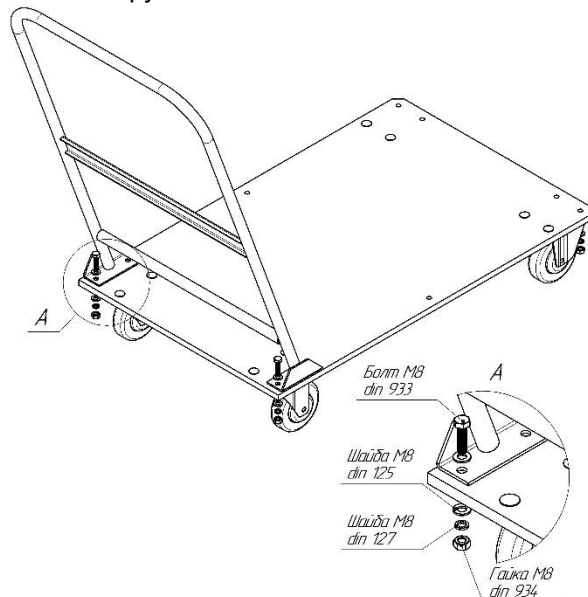

2. Установка задних поворотных колес.

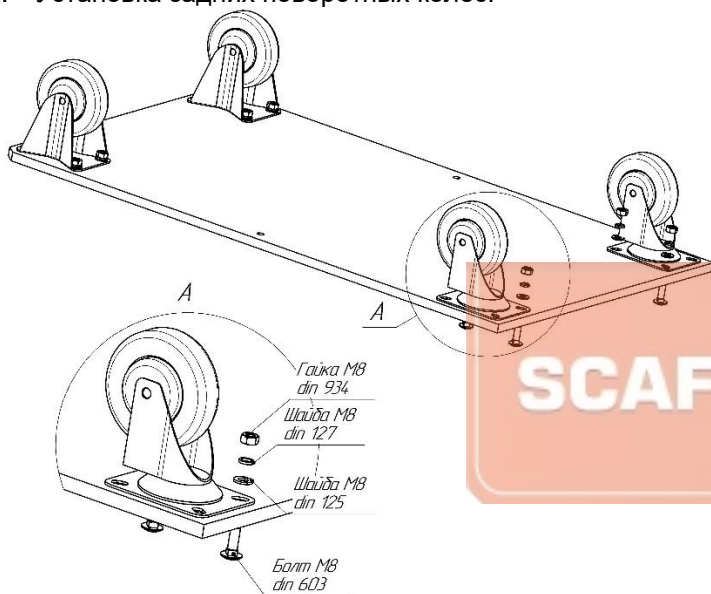

4. Установка бортов.

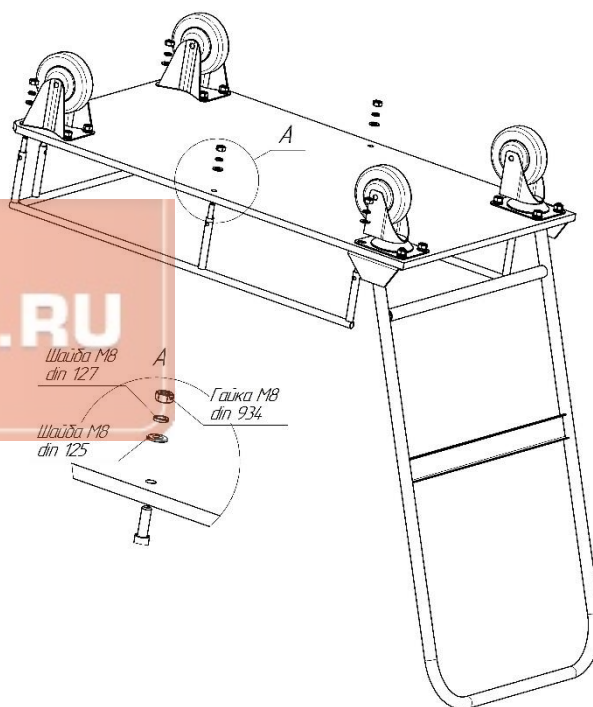

SCAFF.RU